



# ARM 600

ROUGH TERRAIN CRANE





**ARM 600**

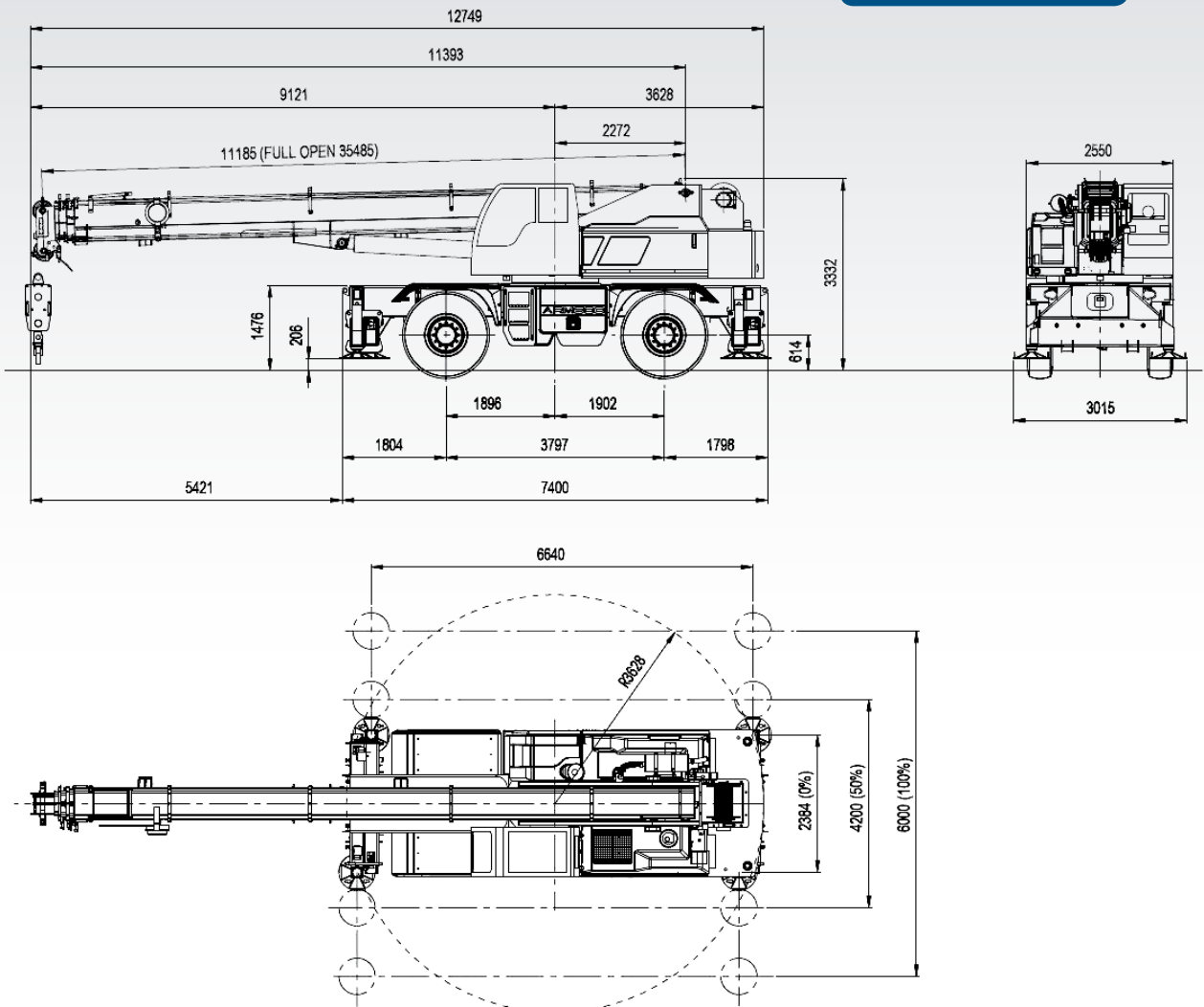

**Dati tecnici / Technical data**  
**Données techniques / Datos técnicos**
**Modello / Model / Modèle / Modelo**
**ARM 600**
**Performance**

Capacità massima di sollevamento Maximum rated lifting capacity	60 metric tons x 2,5 m
Lunghezza braccio Boom length	11,17 m - 35,47 m (4 sezioni telescopiche boom) 11,17 m - 35,47 m (4 sections telescopic boom)
Altezza massima di sollevamento Maximum lifting height	35 m
Angolo di sollevamento braccio Boom derricking angle	-1° + 80°
Tempo di sollevamento braccio Boom derricking time	41 sec
Sfilo / Boom extending time	11,17 m - 35,47 m / 80 s
Velocità argano Hoisting line speed (wch up)	100 m/min (in 4a linea) / 92 m/min (on the 4th layer)
Velocità discesa bozzello Hoisting hook speed (winch up)	10 m/min (in 4a linea, in 9 tratto) 10 m/min (on 4th layer, part of line 9)
Velocità di rotazione Slewing speed	Rpm 0.6
Velocità / Speed	Soggetta a nessun carico / Subject to no load

**Fune di sollevamento / Hoisting Ropes**

Tipo / Rope type	Fune anti rotazione / Anting rotating rope (right lang lay)
Diametro / Diameter - Lunghezza / Length	16 mm - 180 m
Tiro Max. fune / Draught Max. Rope	5,2 tons

**Sistema idraulico / Hydraulic System**

Pompe idrauliche Oil Pump	Pompa a portata variabile 1 fi ed displacement axial piston pump + 5 gear pumps for crane service
Motore idraulico argano Hoisting motor	Motore idraulico a cilindrata fissa a pis oni assiali Fixed displacement hydraulic motor axial plunger type
Motore idraulico riduttore di rotazione / Slewing motor	Motore idraulico a cilindrata fissa a pis oni assiali Fixed displacement hydraulic motor axial plunger type
Cilindro di sollevamento / Cylindr	A doppio effetto / Double acting type
Valvola di controllo della discesa del braccio / Control Valve	A due vie + linea di pilotaggio - valvola di sicurezza massima pressione in linea Two way, pilot line
Equipaggiamento standard Standard equipment	Scambiatore di calore per raffreddamento olio idraulico Hydraulic oil cooler
Volume serbatoio olio / Oil reservoir capacity Volume réservoir huile / Volumen del depósito de aceite	480 l

**Argano / Winch System**

Argano / Winch	Azionato da un motore a cilindrata fissa a pis oni assiali attraverso un riduttore interno al tamburo Driven by axial plunger type hoisting motor through built-in gear reduction, equipped with hydraulic plotted negativa brake
----------------	--

**Sistemi di sicurezza / Safety system**

I dispositivi standard di sicurezza includono: i finco sa dell'argano e del bozzello, valvole di blocco su tutti i cilindri idraulici, indicatore del momento di carico, valvole di massima pressione e valvole di contro bilanciamento sulle manovre di rotazione  
Standard safety devices including: over hoist and over lowering limit swiches, ock valves on all hydraulic cylinder, safe load moment indicator, over pressure, counter balance valve, area encoder for pick and carry operations

**Specifiche autotelaio / Carrier specifications**

Sistema di trazione / Drive system	4 x 4
Velocità massima / Maximum travelling speed	30 km/h
% superabile su ruote / Gradeability	30 %
Raggio minimo di sterzata (dal centro alla ruota più esterna) Minimum turning radius (center of extreme outer tire)	5,8 m (con 4 ruote sterzanti) - 10,3 m (con 2 ruote sterzanti) 5,8 m (4 wheels steer) - 10,3 m (2 wheels steer)

**Dati generali / Datos generales**

Lunghezza / Overall length	12749 mm
Larghezza / Overall width	2550 mm
Altezza / Overall height	3332 mm
Passo / Wheel base	3797 mm
Battistrada / Front tread	2088 mm
Battistrada / Front tread	2088 mm
Larghezza con stabilizzatori Center to center of extended outriggers	6000 mm / 4200 mm (50%)
Peso totale: 34,7 ton Gross vehicle weight: 34,7 ton	Anteriore: 15 ton - Posteriore: 19,7 ton Front: 15 ton - Rear: 19,7 ton

**Dati tecnici**  
**Technical data**

**Modello / Model**

**ARM 600**

**Dati Generali / General Data**

Freni di servizio / Service Brake	Freni a tamburo in bagno d'olio / Hydraulic service drum brakes
Freno di stazionamento / Parking brake	Freno a disco in negativo / Disk parking brake mounted on front axle
Impianto elettrico / Electric system	24 Volt / 24 Volt electric system / 24 Voltios
Batterie / Battery	2 x 140 Ah / 2 x 140 Ah each
Capacità serbatoio gasolio / Fuel tank capacity	200 l.
Cabina / Driver's cab	Cabina panoramica ed ergonomica, con vetri di sicurezza, sedile completamente regolabile e strumentazione completa (1 persona) / Panoramic and ergonomic with safety glasses, adjustable seat and complete instruments (1 person)
Trasmissione / Transmission	Trasmissione idrostatica con pompa e motore a cilindrata variabile. Cambio con 2 rapporti avanti e 2 retromarce. / Hydrostatic transmission with variable displacement pump and motor. Gear box with 2 forward and 2 reverse speed.
Assale anteriore / Front axle	Traente e sterzante con riduzione epicicloidale ai mozzi, fissa o rigido al telaio / Driving and steering axle, with torque hubs, rigidly fix o the chassis
Assale posteriore / Rear axle	Traente e sterzante, con riduzione epicicloidale ai mozzi, fissa o al telaio tramite bilanciere - fissaggio idraulico/meccanico / Driving and steering axle, with torque hubs, rigidly fix o the chassis through a balance - hydraulic/mechanical locked
Sterzo / Steering system	Sterzo Orbitrol, con sterzata indipendente solo assale posteriore/anteriore, coordinato ed a granchio / Orbitrol steering system, with the independent mode for front and rear axle. Front, rear, crab and coordinated steering
Bozzello / Hook	Bozzello Principale = 60 tons / Main Hook = 60 tons
<b>Motore / Engine Extra Cee</b>	
Marca / Maker	Iveco
Modello / Model / Modèle / Modelo	FPT N ENT TIER III
Motore / Type	Turbodiesel sei cilindri in linea electronic common rail raffreddato a liquido / Six cylinders in line turbo-charged aftercooled water-cooled electronic common-rail diesel engine
Cilindrata / Piston displacement	6,7 L
Potenza Massima / Max output horsepower	175 KW / 220 giri/min. - 175 KW / 220 rpm / 175 KW / 220 revoluciones/min.
Coppia Massima / Max. output torque	1020 Nm / 1.500 giri/min. - 1020 Nm / 1.500 rpm / 1020 Nm / 1.500 revoluciones/min.
Nota: Utilizzare solo gasolio consigliato da PC Produzioni srl / Note: Fuel due to PC Produzioni's recommendation only	
<b>Motore / Engine Cee</b>	
Marca / Maker	Caterpillar
Modello / Model / Modèle / Modelo	CAT C7.1 22HP TIER 4 FINAL
Motore / Type	Turbodiesel sei cilindri post-refrigerato / Turbo Diesel six Cylinders aftercooled
Cilindrata / Piston displacement	7.1 L
Potenza Massima / Max output horsepower	168 KW / 220 giri/min. - 168 KW / 220 rpm / 168 KW / 220 revoluciones/min.
Coppia Massima / Max. output torque	1092 Nm / 1.400 giri/min. - 1092Nm / 1.400 rpm / 1092 Nm / 1.400 revoluciones/min.
Nota: Utilizzare solo gasolio consigliato da Manotti srl / Note: Fuel due to Manotti's recommendation only	

**Opzionale su richiesta / Optional on request**

- Ruota di scorta tessile 445/95R25 (16.00-25) ALTURA / Spare textile wheel 445/95R25 (16.00-25) ALTURA
- Bozzello 30 Ton / Hook 30 Ton
- Ceratura spedizione via mare / Special wax for sea shipping
- Jib "falcone" / Runner jib
- Jib tralicciato fisso 9 metri / Fixed lattice jib 9 meters
- Jib tralicciato fisso + prolunga 15 metri / Fixed lattice jib + extension 15 meters
- Kit alte temperature (Temp. > 45°) / Kit for high temperature (Temp. > 45°)
- Argano secondario 50 Ton / Secondary winch 50 Ton
- Kit riscaldamento a gasolio / Heating kit with gasoline
- Aria condizionata / Air conditioning
- Gomme radiali BRIDGESTONE / BRIDGESTONE radial tyres
- Inclinazione cabina / Cabin inclination
- Trazione 4x2 / 4x2 Traction
- Verniciatura speciale marina / Special marine paint
- Verniciatura speciale 1 solo colore / Special paint 1 color
- Verniciatura speciale 2 colori / Special paint 2 colors
- Verniciatura special 1 colore (parte superiore) / Special paint 1 color (upper part)
- Ceratura spedizione via mare / Special wax for sea shipping

**Note sulle tabelle di portata / Load charts / Notes sur les tableaux de portée / Notas en las tablas de capacidad**

NOTA: Le portate sono conformi alle ISO 4305 e alle DIN 15019.2  
 NOTE: Lifting capacities are in accordance with ISO 4305 and DIN 15019.2

Il peso del bozzello e delle imbracature è considerato parte del carico e deve essere detratto dalle portate stesse.  
 The hook-block and slings weight have to be considered as parts of the load and must be deducted from the load capacity

E' possibile operare con la macchina con:  
 It is possible to operate with the crane in case of:

Una forza dovuta al vento di .....60N/m2  
 Wind force .....60N/m2

Pari ad una velocità del vento di ..... 9,8 m/s  
 Equal to a wind speed .....9,8 m/s

**SU GOMMA STATICHE e PICK & CARRY / LOAD CHARTS, ON RUBBER STATIC and PICK & CARRY**

NOTA: Le portate su gomma sono garantite solo in caso di terreno lineare in ottime condizioni. La pressione delle gomme devono essere sempre a (vedi sotto) e il perno fissa o.  
 NOTE: The rated lifting capacity are the load guaranteed when the ground surface is good and linear, specified pressure is maintained and pipot lock cylinder are fully extended

Pressione specifica delle gomme 100 kpa (10,2 Kg/cm2)..... (16.00 - 25 32 PR)  
 Specified tyre pressure: 100 kpa (10.2 Kg/cm2)..... (16.00 - 25 32 PR)

Inserire il freno di stazionamento quando si lavora con le portate statiche.  
 Apply the parking brake while crane is operating stationary on rubber.

In Pick & Carry, muoversi al massimo a 2 km/h e mantenere il peso prossimo al suolo.  
 In Pick & Carry operation, move less than 2 km/h and keep the lifting load close to the ground.

In special modo evitare urti, accelerazioni e frenate che possano far oscillare il carico sospeso.  
 Especially avoid abrupt steering, accelerating and braking so as to swing the lifting load.

**CONTRAPESO DA 9,5 TON.  
 9,5 TONS COUNTERWEIGHT**

Per raggio di lavoro si intende quello sotto carico  
 The working radius shown is to be considered under load

Le portate sono in TON  
 Capacities are in metric TONS

I valori in tabella sono comprensivi degli organi di presa (bozzello, funi, accessori...)  
 The capacities include the lifting devices (hook-block, slings chains)

N.B. RISPETTARE RIGOROSAMENTE RAGGI DI LAVORO E PORTATE RELATIVE COME INDICATO NEL DIAGRAMMA  
 PLEASE FULLY RESPECT THIS LOAD CHART

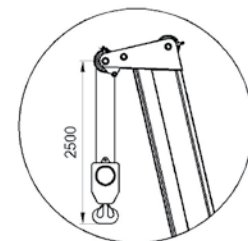

**TABELLA DI PORTATA A 360°  
SU STABILIZZATORI 100%  
LOAD CHART ON OUTRIGGERS  
ON 360° FULL EXTENDED**

**BRACCIO PRINCIPALE  
MAIN BOOM**

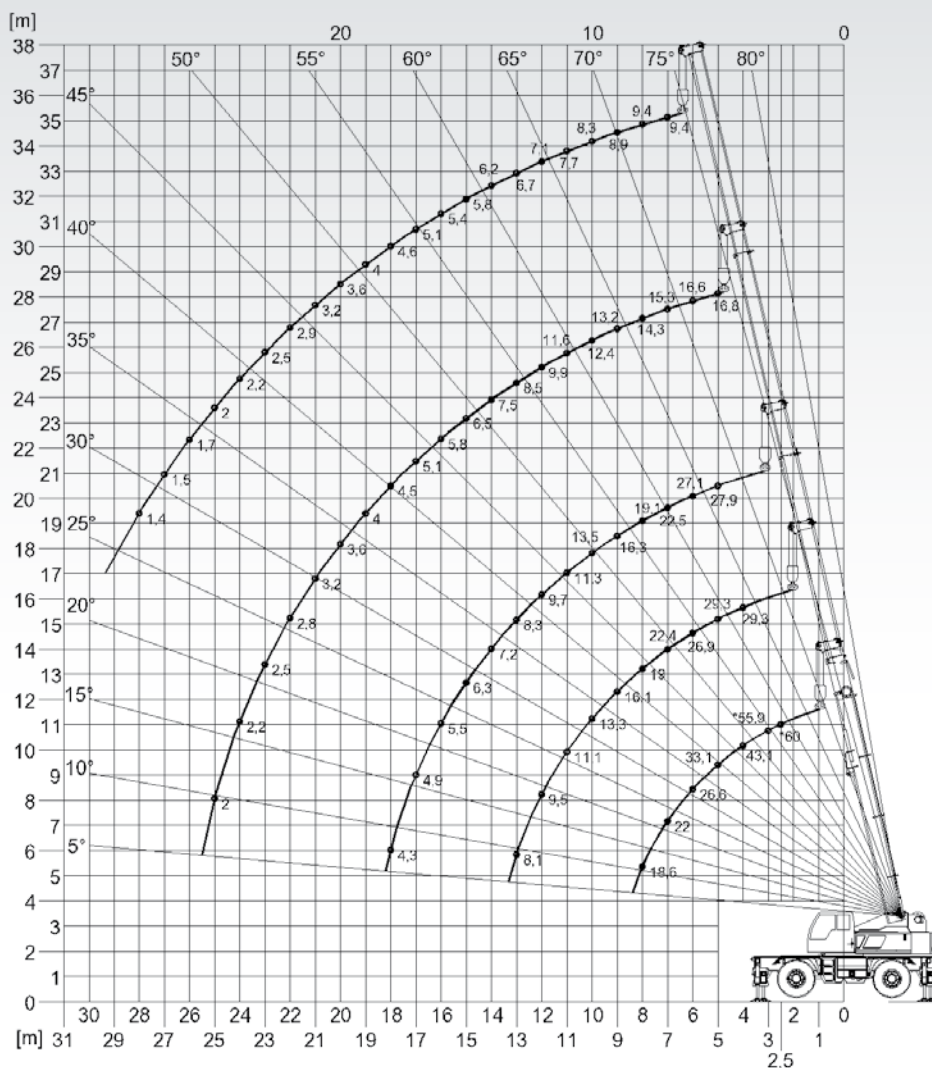

**TABELLE DI PORTATA SU 360° SU STABILIZZATORI 100%  
LOAD CHART ON OUTRIGGERS ON 360° FULL EXTENDED**

(Unità/unit: metric ton)

Raggio di lavoro working R. (m)	11,17	13,6	16,03	18,46	20,89	23,32	25,75	28,18	30,61	33,04	35,47													
2,5	60																							
3	55,9																							
4	43,1	30	29,3																					
5	33,1	30	29,3	29,5	27,9	25,6	20,5	16,8	13															
6	26,6	26,8	26,9	27	27,1	25	18,9	16,6	13	11														
7	22	22,2	22,4	22,5	22,5	22,6	17,5	15,3	13	11	9,4													
8	18,6	18,8	19	19,1	19,1	19,1	16,3	14,3	13	11	9,4													
9		15,9	16,1	16,3	16,3	16,4	15,1	13,2	12,2	11	8,9													
10		13,1	13,3	13,4	13,5	13,6	13,6	12,4	11,4	10,6	8,3													
11			10,3	11,1	11,3	11,3	11,4	11,5	11,6	10,7	10	7,7												
12				9,5	9,6	9,7	9,7	9,8	9,9	9,9	9,4	7,1												
13					8,1	8,3	8,3	8,4	8,5	8,5	8,5	8,6	6,7											
14						7,2	7,2	7,3	7,4	7,5	7,5	7,5	6,2											
15							6,3	6,3	6,4	6,5	6,5	6,6	6,6	5,8										
16								5,2	5,5	5,6	5,7	5,8	5,8	5,4										
17									4,9	5	5	5,1	5,1	5,1										
18										4,3	4,4	4,5	4,5	4,6	4,6									
19											3,9	3,9	4	4	4									
20												3,4	3,5	3,6	3,6									
21													3,1	3,2	3,2	3,2								
22														2,7	2,8	2,9	2,9							
23															2,4	2,5	2,5	2,5						
24																2,2	2,2	2,2	2,2					
25																	2	2	2	2				
26																		1,7	1,7	1,7	1,7			
27																			1,5	1,5	1,5	1,5		
28																				1,4	1,4	1,4		
29																					1,2	1,2	1,2	
30																						1	1	1
31																							0,9	0,9

LEGENDA / LEGENDA:  
 Nta = NUMERO TRATTI PORTANTI FUNE  
 NUMBER OF PARTS LINE  
 % = PERCENTUALE DI SFILLO SEZIONI  
 SECTION TELESCOPING PERCENTAGE  
 Ai = ASSETTI BRACCIO / BOOM CONFIGURATION

LE PORTATE SONO COMPRESIVE DEL PESO DEL BOZZELLO  
 THE CAPACITIES INCLUDE THE HOOK-BLOCK WEIGHT HOOK-



**TABELLA DI PORTATA A 360°  
SU STABILIZZATORI 50%  
LOAD CHART ON OUTRIGGERS  
ON 360° 50% EXTENDED**

**BRACCIO PRINCIPALE  
MAIN BOOM**

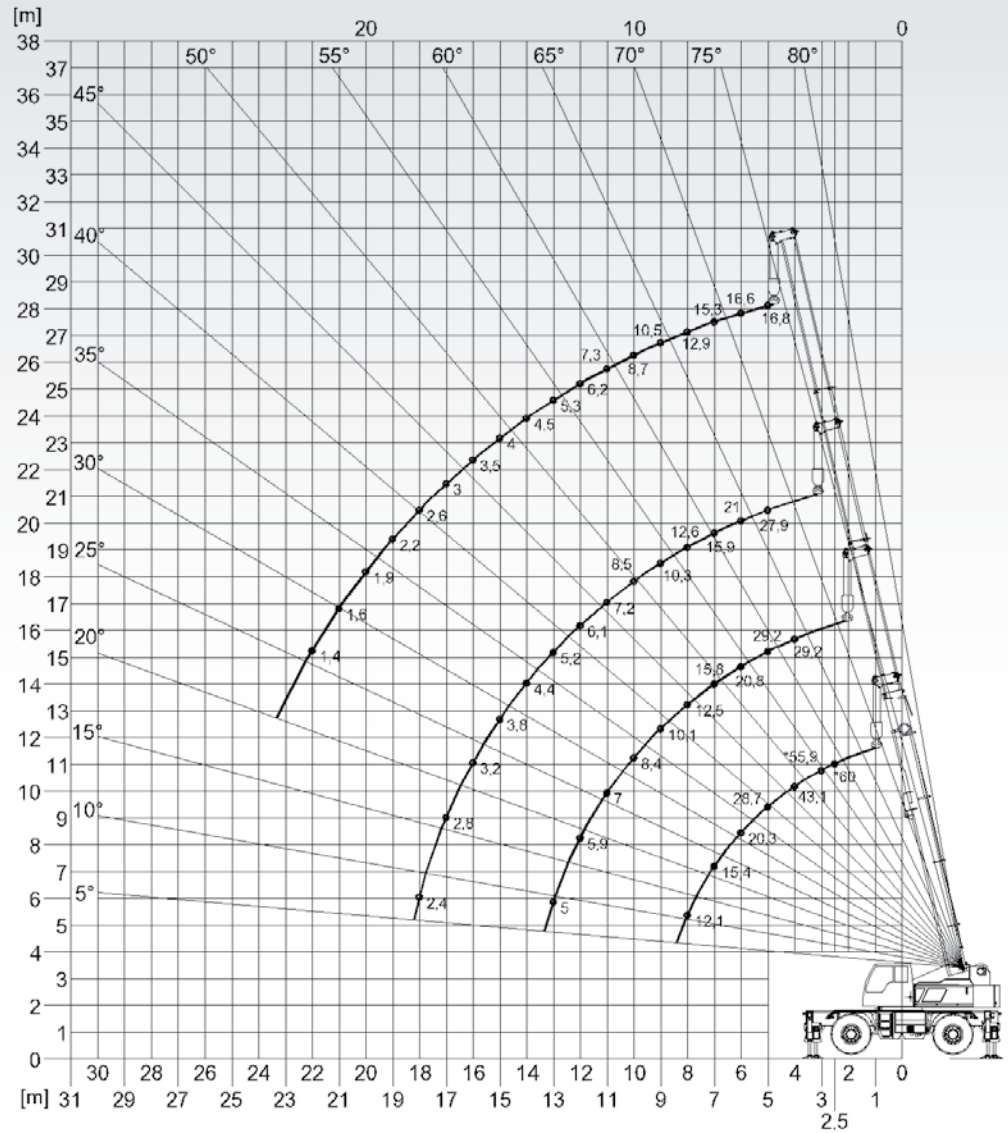

**TABELLE DI PORTATA SU 360° SU STABILIZZATORI 50%  
LOAD CHART ON OUTRIGGERS ON 360° 50% EXTENDED**

(Unità/unit: metric ton)

Raggio di lavoro working R. (m)	11,17	13,6	16,03	18,46	20,89	23,32	25,75	28,18	
2,5	60								
3	55,9								
4	43,1	30	29,2						
5	28,7	29	29,2	29,4	27,9	25,6	20,5	16,8	
6	20,3	20,6	20,8	20,9	21	21,1	18,9	16,6	
7	15,4	15,6	15,8	15,9	15,9	16	16,1	15,3	
8	12,1	12,3	12,5	12,6	12,6	12,7	12,8	12,9	
9		10	10,1	10,3	10,3	10,4	10,4	10,5	
10		8,2	8,4	8,5	8,5	8,6	8,6	8,7	
11		6,8	7	7,1	7,2	7,2	7,3	7,3	
12			5,9	6	6,1	6,1	6,2	6,2	
13			5	5,1	5,2	5,3	5,3	5,3	
14				4,4	4,4	4,5	4,5	4,5	
15				3,8	3,8	3,9	3,9	4	
16				3,2	3,2	3,3	3,4	3,5	
17					2,8	2,9	2,9	3	
18					2,4	2,5	2,5	2,6	
19						2,1	2,1	2,2	
20						1,8	1,8	1,9	
21							1,5	1,6	
22								1,3	1,4

LEGENDA / LEGENDE:  
Nta = NUMERO TRATTI PORTANTI FUNE / Nta = NOMBRE DE SECTIONS PORTANTES CABLE  
% = PERCENTUALE DI SFILLO SEZIONI  
Al = ASSETTI BRACCIO

LE PORTATE SONO COMPRESIVE DEL PESO DEL BOZZELLO  
LES PORTÉES COMPRENENT LE POIDS DU PALAN

**TABELLA DI PORTATA A 360°  
SU STABILIZZATORI 0%  
LOAD CHART ON OUTRIGGERS  
ON 360° 0% EXTENDED**

**BRACCIO PRINCIPALE  
MAIN BOOM**

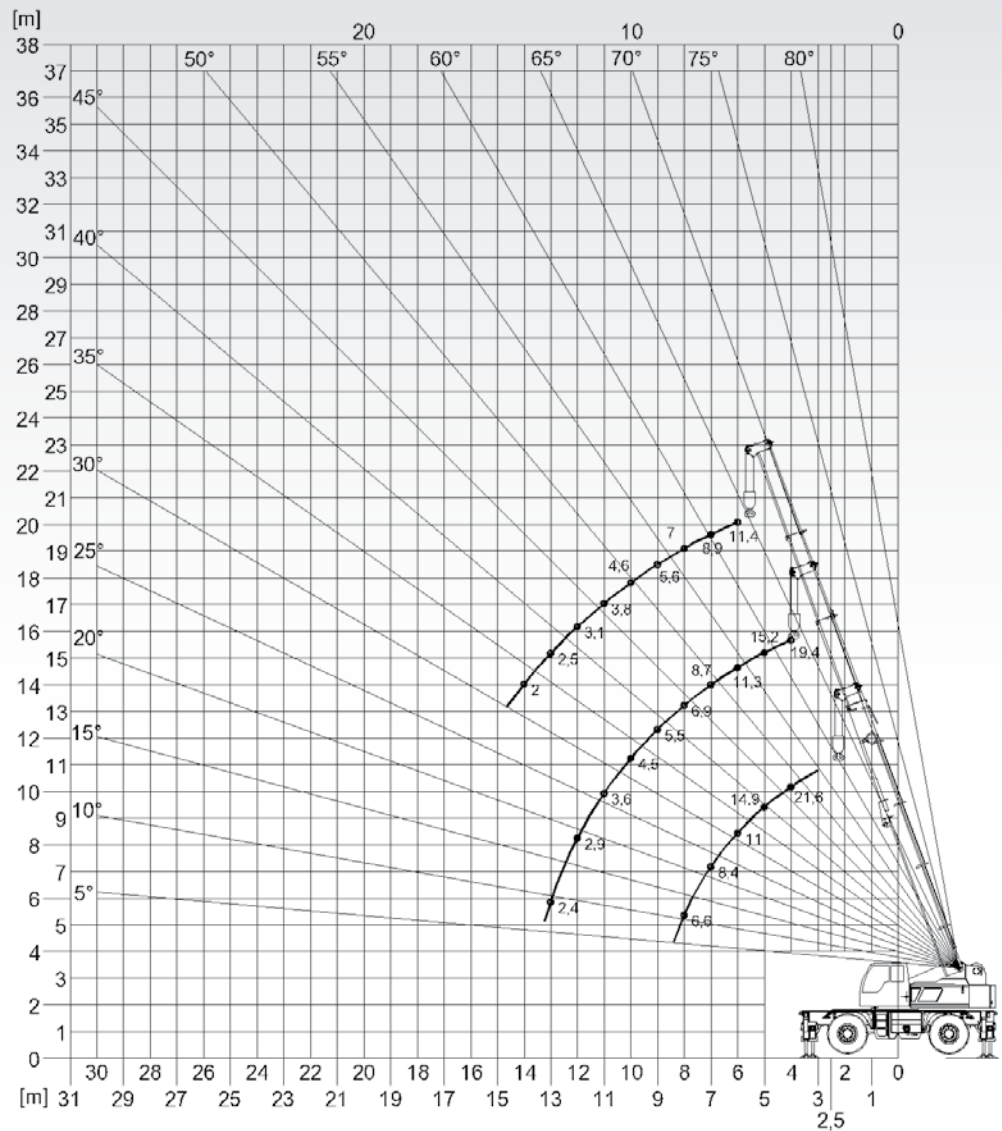

**TABELLE DI PORTATA SU 360 ° SU STABILIZZATORI 0%  
LOAD CHART ON OUTRIGGERS ON 360 ° 0% EXTENDED**

(Unità/unit: metric ton)

Raggio di lavoro working R. (m)	11,17	13,6	16,03	18,46	20,89
3	16,6				
4	21,6	20,7	19,4		
5	14,9	15,1	15,2	15,4	15,4
6	11	11,2	11,3	11,4	11,4
7	8,4	8,6	8,7	8,8	8,9
8	6,6	6,8	6,9	7	7
9		5,4	5,5	5,6	5,6
10		4,3	4,5	4,6	4,6
11		3,5	3,6	3,7	3,8
12			2,9	3	3,1
13			2,4	2,5	2,5
14				2	2

LEGENDA / LEGENDE:  
Nta = NUMERO TRATTI PORTANTI FUNE / Nta = NOMBRE DE SECTIONS PORTANTES CABLE  
% = PERCENTUALE DI SFILLO SEZIONI  
Al = ASSETTI BRACCIO

LE PORTATE SONO COMPRESIVE DEL PESO DEL BOZZELLO  
LES PORTÉES COMPRENENT LE POIDS DU PALAN



**TABELLA DI PORTATA SU GOMMA SOLO SUL FRONTALE**  
**LOAD CHART ON FRONT AREA ON RUBBER**

**BRACCIO PRINCIPALE**  
**MAIN BOOM**

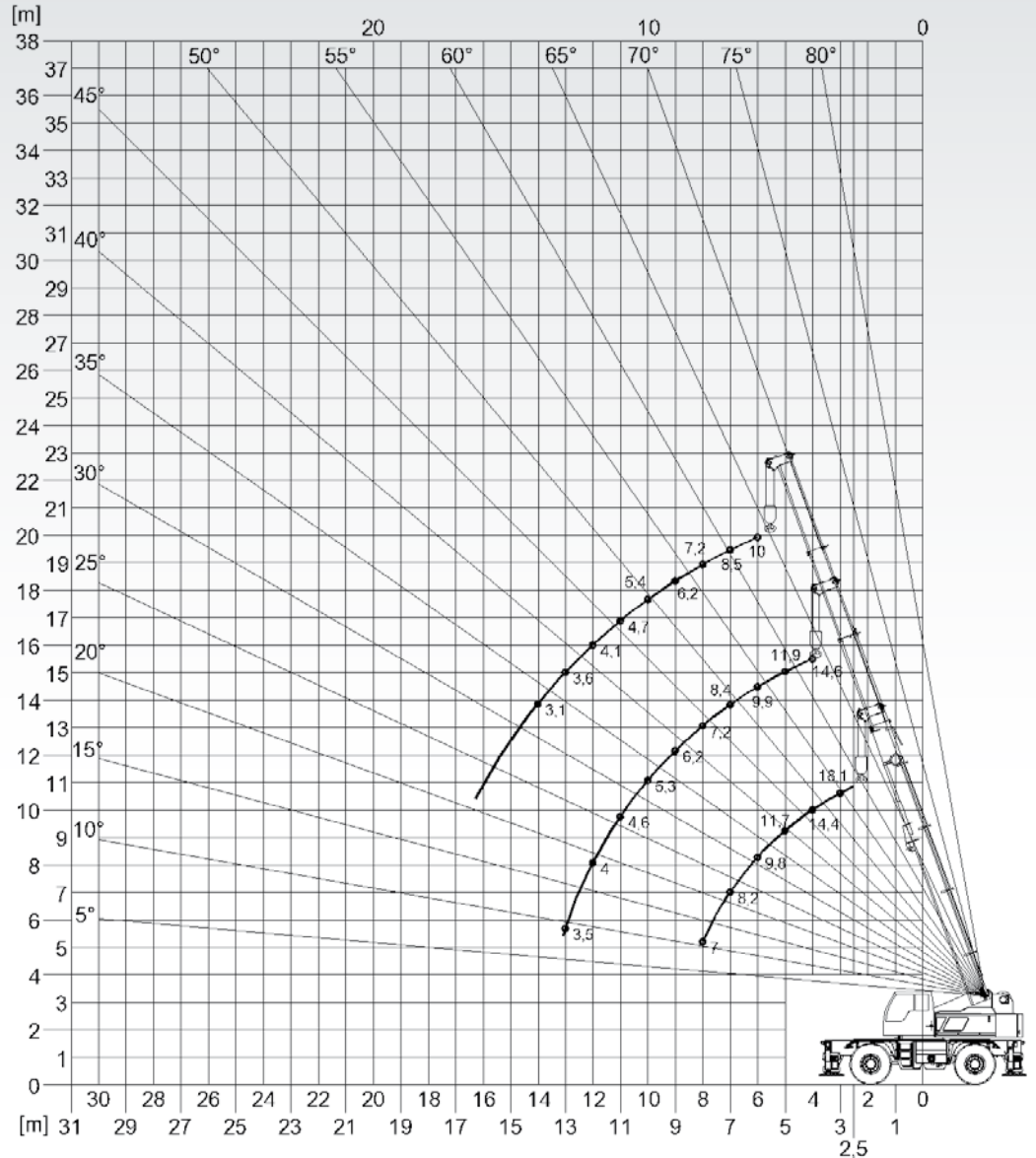

**TABELLE DI PORTATA SU GOMMA SOLO FRONTALE**  
**LOAD CHART ON FRONT AREA ON RUBBER**

(Unità/unit: metric ton)

Raggio di lavoro working R. (m)	11,17	13,6	16,03	18,46	20,89
3	18,1				
4	14,4	14,5	14,6		
5	11,7	11,8	11,9	12	12
6	9,8	9,9	9,9	10	10
7	8,2	8,3	8,4	8,5	8,5
8	7	7,1	7,2	7,2	7,2
9		6,1	6,2	6,2	6,2
10		5,3	5,3	5,4	5,4
11		4,5	4,6	4,7	4,7
12			4	4,1	4,1
13			3,5	3,6	3,6
14				3,1	3,1
15				2,7	2,7
16				2,4	2,4

LEGENDA / LEGENDE:  
 Nta = NUMERO TRATTI PORTANTI FUNE / Nta = NOMBRE DE SECTIONS PORTANTES CABLE  
 % = PERCENTUALE DI SFILO SEZIONI  
 AI = ASSETTI BRACCIO

LE PORTATE SONO COMPRESIVE DEL PESO DEL BOZZELLO  
 LES PORTÉES COMPRENENT LE POIDS DU PALAN

**TABELLA DI PORTATA SOLO SUL FRONTALE ±2,5°**  
**LOAD CHART ON FRONT AREA ±2,5°**

**BRACCIO PRINCIPALE MAIN BOOM**

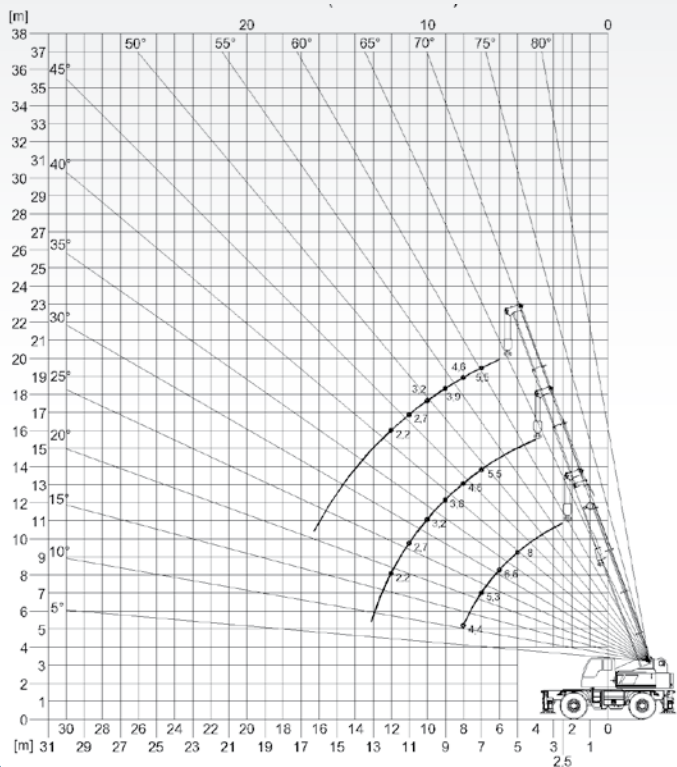

**TABELLA DI PORTATA FLY A 360° SU STABILIZZATORI 100%**  
**FLY LOAD CHART ON OUTRIGGERS ON 360° FULL EXTENDED**

**BRACCIO PRINCIPALE MAIN BOOM**

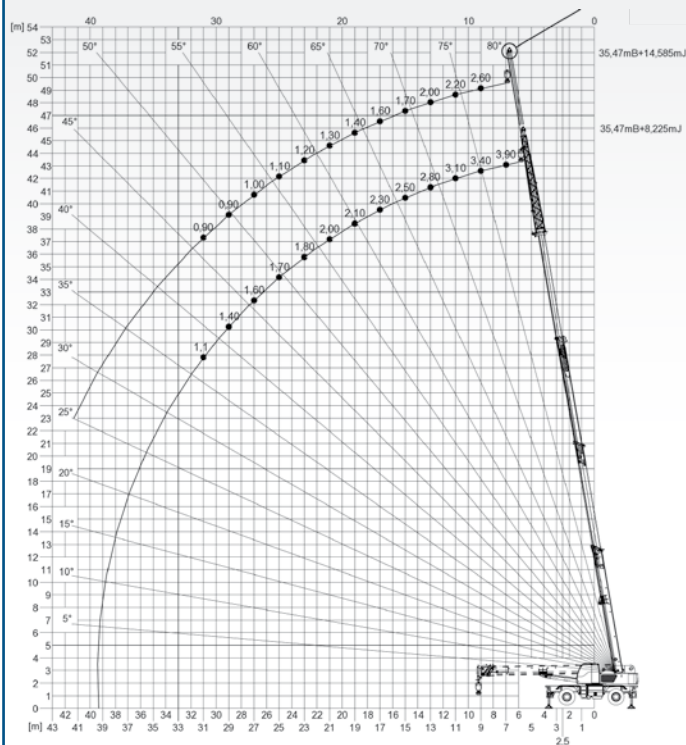

**TABELLE DI PORTATA SOLO FRONTALE ±2,5°**  
**LOAD CHART ON FRONT AREA ±2,5°**  
**PICK & CARRY (MAX 2 Km/h)**

(Unità/unit: metric ton)

Raggio di lavoro working R. (m)	11,17	13,6	16,03	18,46	20,89
5	8				
6	6,5	6,6			
7	5,3	5,4	5,5	5,5	5,5
8	4,4	4,5	4,6	4,6	4,6
9		3,7	3,8	3,9	3,9
10		3,1	3,2	3,2	3,2
11		2,5	2,6	2,7	2,7
12			2,2	2,2	2,2

**FLY - Stabilizzatori completamente estesi**  
**FLY - Outriggers full extended**

(Unità/unit: metric ton)

Raggio di lavoro working R. (m)	FLY FULL CLOSED	FLY FULL OPEN
	35,48mB + 8,225mJ	35,48mB + 14,585mJ
7	3,9	/
8	3,7	2,7
9	3,4	2,6
10	3,3	2,4
11	3,1	2,2
12	2,9	2,1
13	2,8	2
14	2,6	1,8
15	2,5	1,7
16	2,4	1,6
17	2,3	1,6
18	2,2	1,5
19	2,1	1,4
20	2,1	1,3
21	2	1,3
22	1,9	1,2
23	1,8	1,2
24	1,8	1,1
25	1,7	1,1
26	1,7	1
27	1,6	1
28	1,6	1
29	1,4	0,9
30	1,2	0,9
31	1,1	0,9

LEGENDA / LEGENDE:  
Nta = NUMERO TRATTI PORTANTI FUNE / Nta = NOMBRE DE SECTIONS PORTANTES CâBLE  
% = PERCENTUALE DI SFILLO SEZIONI  
Al = ASSETTI BRACCIO

LE PORTATE SONO COMPRESIVE DEL PESO DEL BOZZELLO  
LES PORTÉES COMPRENNENT LE POIDS DU PALAN





**Manotti S.R.L.**  
Via D. Marchesi, 2/b  
42022 Boretto (RE) Italy  
Tel. 0522 965590 - Fax 0522 015169

info@manotti.eu  
sales@manotti.eu

www.manotti.eu